



Schüco LivingSlide Panorama Design

Новый уровень жилого комфорта

Минимальная ширина профиля и максимальное пропускание света в помещение

SCHÜCO

Schüco LivingSlide – Panorama Design

- Минимальная часть профилей при наибольшей площади стекла
- Светопропускание увеличено на 10%
- Максимальный показатель энергоэффективности
- Высокий класс взломостойкости
- Улучшенная звукоизоляция
- Удовлетворение дизайнерских требований архитекторов и взыскательных клиентов

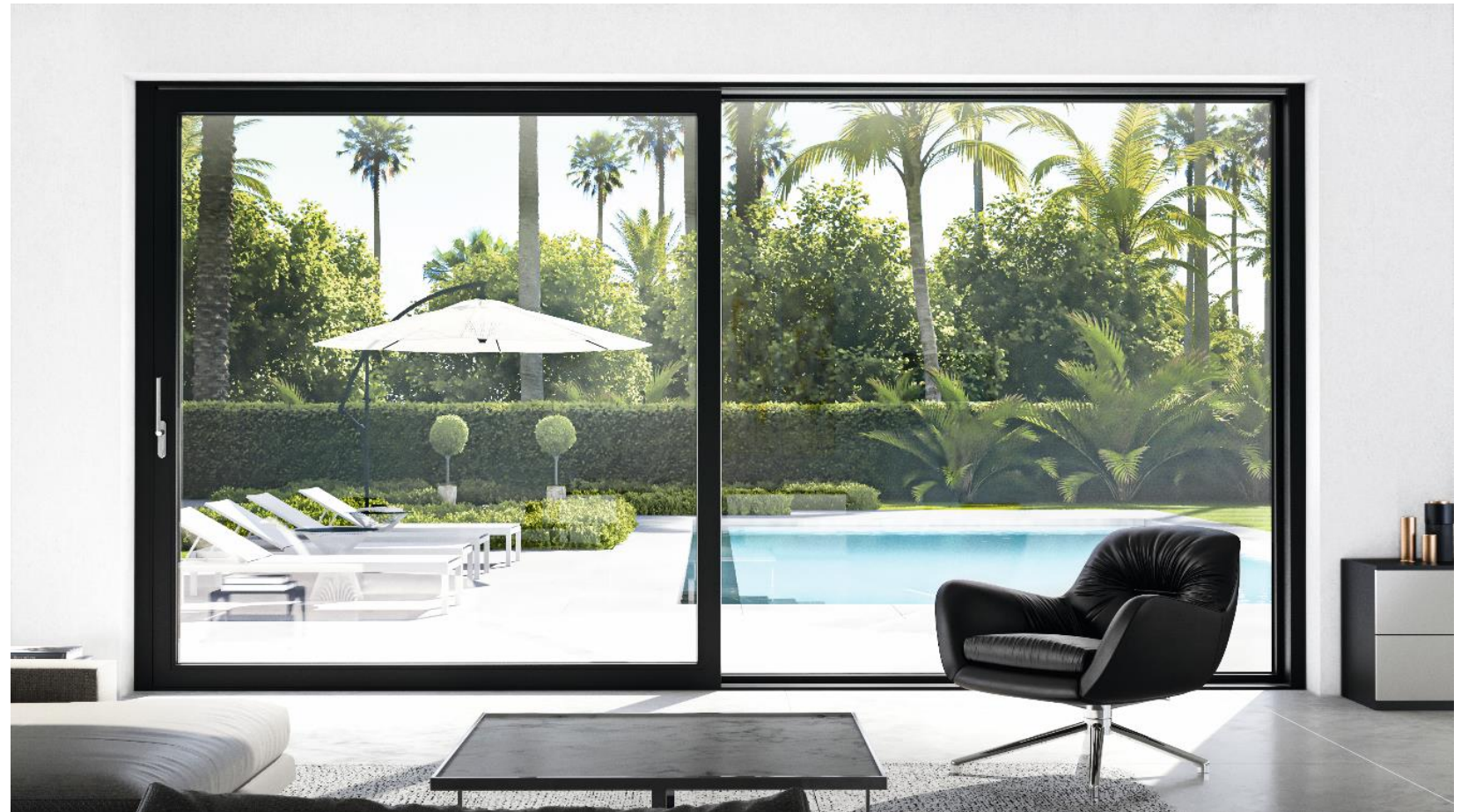

Schüco LivingSlide – Глухое поле Panorama Design

Характеристики системы

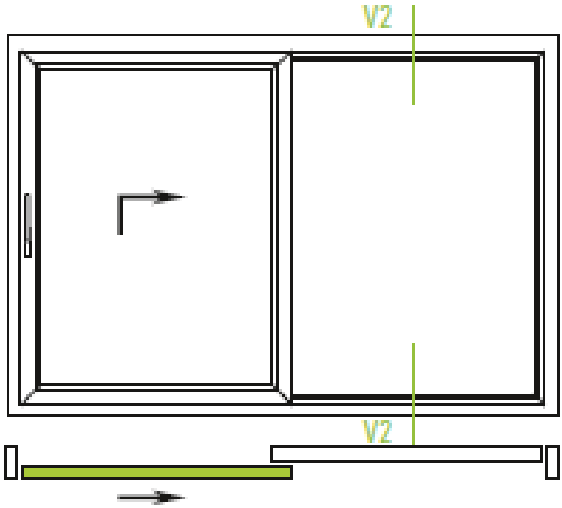

Вертикальное сечение

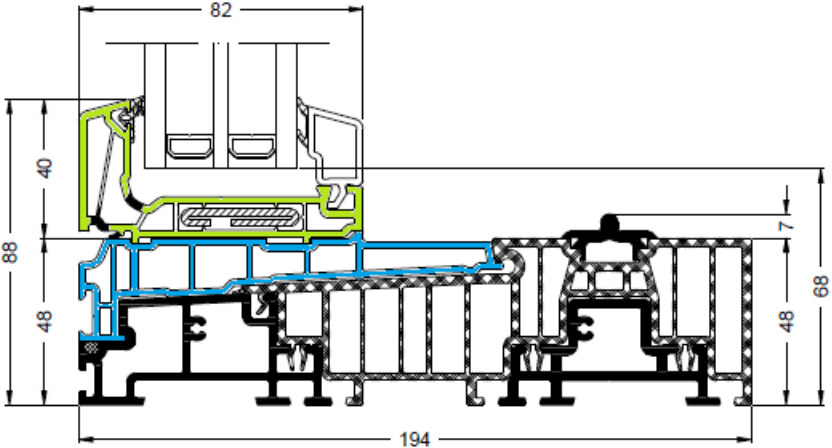
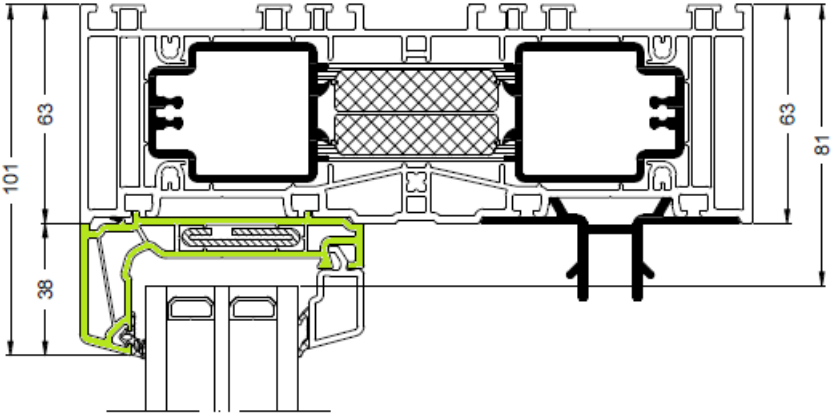

Schüco LivingSlide – Глухое поле Panorama Design

Характеристики системы

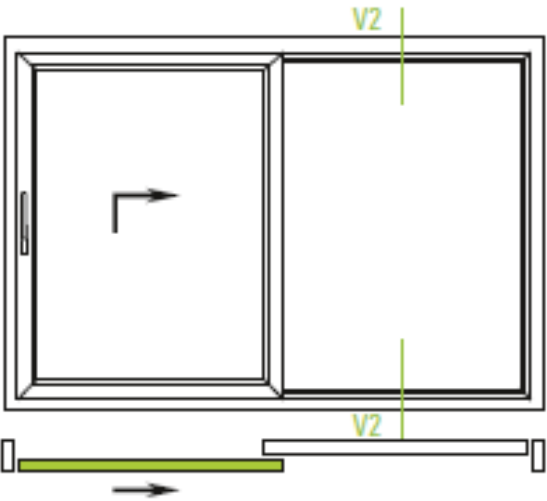

Горизонтальное сечение

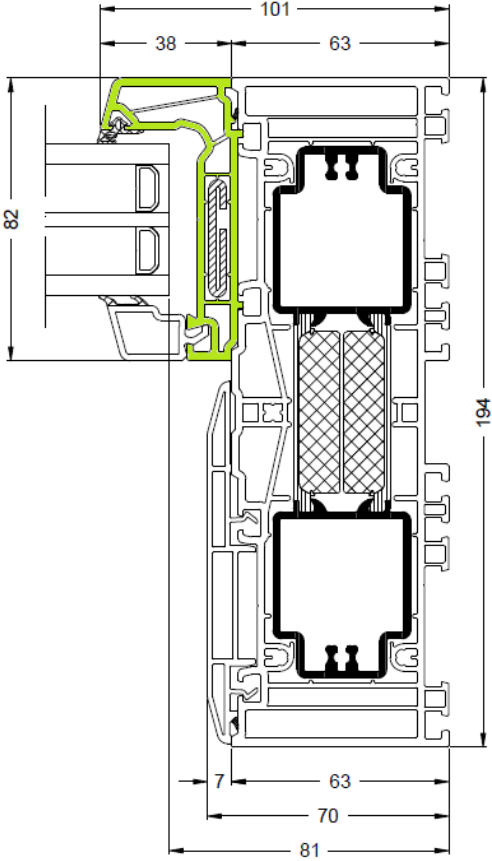
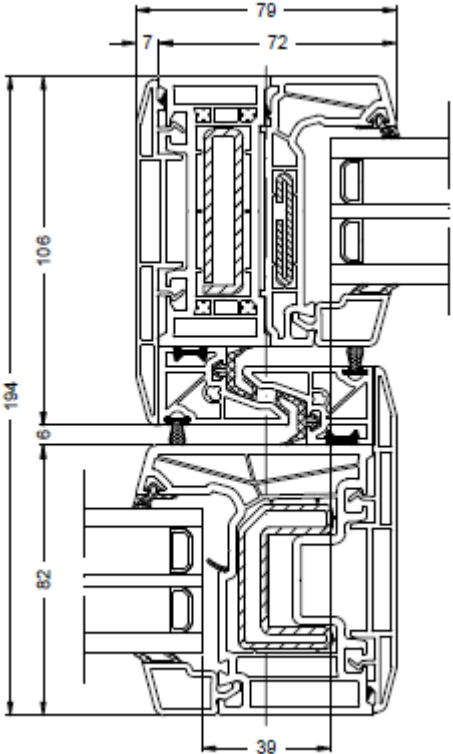

Schüco LivingSlide

Максимальная площадь стекла для максимального светопропускания



Schüco LivingSlide Panorama Design
10% больше светопропускание



Schüco LivingSlide, стандартное решение

Schüco LivingSlide

„Узкая“ створка

LivingSlide с узкой створкой

- Видимая ширина 70 мм !
- В классических HS Порталах 120 мм
- Фурнитура эксклюзивно от Schüco
- Наилучшим образом подходит для управления от электропривода
- Возможно управление с помощью ручки

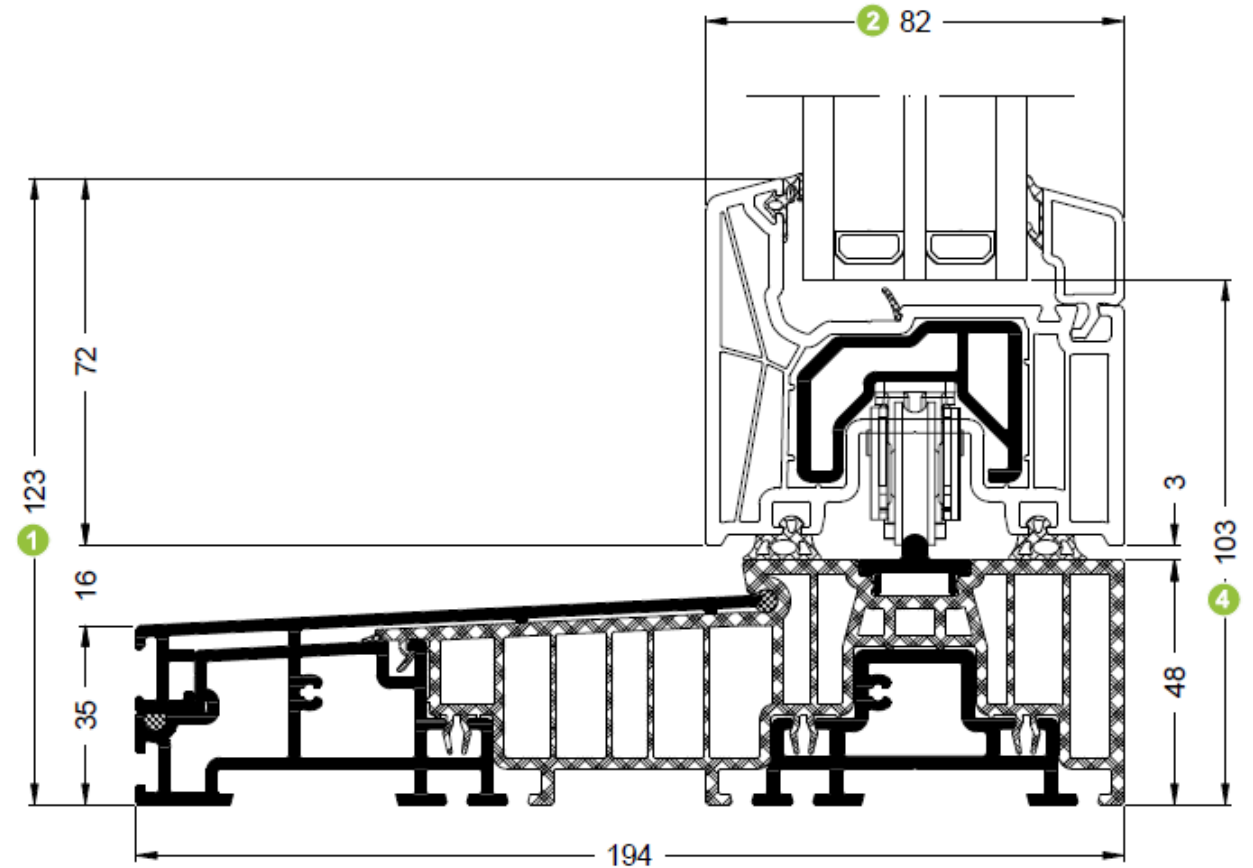

Управление от электропривода



Schüco LivingSlide, Управление от электропривода

- Встроенный в профиль электропривод для управления перемещением
- Подъем, опускание и перемещение от электропривода, электронное управление
- Редуктор со встроенным подъемным приводом
- Практически не требующий обслуживания привод с зубчатым ремнем
- Кнопочное управление 24 В со светодиодной подсветкой, также возможна установка в коробке
- Защита от заземления до класса 3
- Возможность ручного открывания в случае сбоя питания

